



MZS.35 *Clamshell* Hydraulischer Zweischalens - Tiefbaugreifer

Baggerdienstgewichtsklasse: 25 – 40 to

MTI *Clamshell* - Zweischalengreifer



- Inhalt: 1890 - 3570 l/SAE
- Schnittbreite: 1200 – 1800mm
- Hydr. Kompakt Drehmotor endlos hydraulisch Drehbar
- Schlauchanschlüsse am Rotator durch Verschraubungsschutz geschützt
- Vier gleiche, im oberen Zylinderbereich angeordnete Hochdruckschläuche, dadurch entstehen keine Beschädigungen durch das Greifgut
- Serienmäßiger Kolbenstangenschutz
- Stecksystem
- Schalen und Lenkungslagerung abgedichtet
- Besonders geeignet zur Verarbeitung von Schüttgut, Aushub etc.
- Maximal zulässiges Schüttgewicht 2 to/m³
- Farbe: Schwarz-grau RAL7021 oder nach Wunsch

Optional:

- Aufhängungen und Adapterplatten
- Pendelbremse
- Schlauchsatz
- Schlauchschutzbügel
- Lasthaken
- Sonderabmessungen
- Greiferverlängerung
- Hülsensteckzähne
- Spezialschalen nach Wunsch



MZS.35 *Clamshell* Hydraulischer Zweischalen - Tiefbaugreifer

Baggerdienstgewichtsklasse: 25 – 40 to

Baureihe MZS.35 *Clamshell*

Einsatz: Mobil- und Kettebagger

Vielseitiger Tiefbaugreifer für den typischen Hydraulikbaggerbetrieb, wie z.B.:

- Ausschachten und Ausbaggern von gewachsenem Boden
- Ziehen von Gräben und Kabelschächten
- Verladen von Erde, Kies, Sand und anderen Schüttgütern
- Heben von Gegenständen aller Art

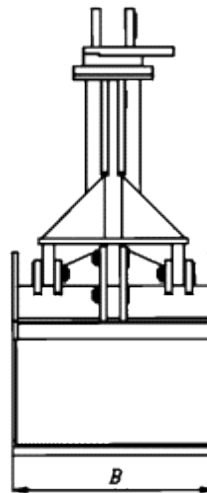
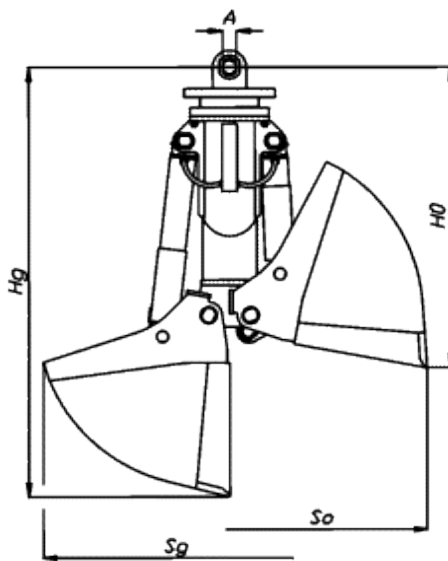

Einschrauböffnung
Öffnen/Schließen R 1 1/4"
Drehen R 1/2"

Betriebsdruck
Öffnen/Schließen max. 300bar
Drehen max. 200bar

Maximale Traglast
Greifer: 6t
Drehmotor: 15t

Typ	Breite B [mm]	Inhalt [l/SAE]	Gewicht [kg]	Abmessungen [mm]				
				Hg	Ho	Sg	So	A
MZS.35 / 1200	1200	1890	2300	2574	1800	2217	2350	80
MZS.35 / 1400	600	568	1235	2574	1800	2217	2350	80
MZS.35 / 1600	1600	3170	2650	2707	1824	2481	2610	80
MSZ.35 / 1800	1200	3570	2730	2707	1824	2481	2610	80