



MMG.05K *Grapple* Hydraulischer Mehrschalengreifer

Baggerdienstgewichtsklasse: 11 – 17 to und Ladekräne

MTI *Grapple* - Mehrschalengreifer (5 Schalen)



- Inhalt: 300 – 500 l/SAE
Schalenform: offen, halboffen, geschlossen
- Lagerbolzen mit Kronenmutter und Splintsicherung
- Hydr. Kompakt Drehmotor endlos hydraulisch Drehbar
- Integrierte Druckbegrenzung für die Greiffunktion
- Schlauchanschlüsse am Rotator durch Verschraubungsschutz geschützt
- Bewährte endlagengedämpfte 5 – Zylinder Technologie
- Zylinder in Schalenarme geschützt eingebaut
- Schalenkonstruktion durch Stützbleche verstärkt
- Serienmäßiger Kolbenstangenschutz
- Schalen - Innenbleche aus verschleißfestem Sonderstahl
- Zahnspitzen aus hochverschleißfestem Sonderstahl
- Farbe: Blau RAL5005 oder nach Wunsch

Optional:

- Aufhängungen und Adapterplatten für alle gängigen Ladekrantypen
- Pendelbremse
- Schlauchsatz
- Schlauchschutzbügel
- Lasthaken
- Rammschutz (Rundum Schutz mit Schutzblechen)



MMG.05K *Grapple* Hydraulischer Mehrschalengreifer

Baggerdienstgewichtsklasse: bis 11 – 17 to und Ladekräne

Baureihe MMG.05K *Grapple*

Einsatz: Mobil- und Kettenbagger / Ladekräne

Spezieller Umschlag- und Sortiergreifer wie z.B. in Schrottverwertungen und Müll und Recyclingbetrieben.

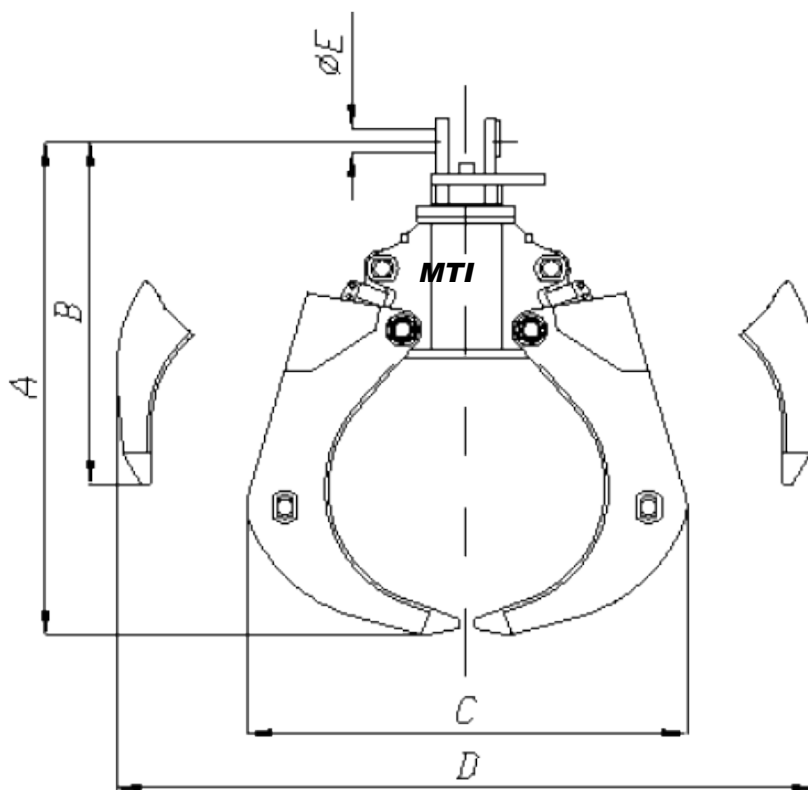

Schrauböffnung

öffnen/Schließen R 1"
 schen R 1/2"

Arbeitsdruck

öffnen/Schließen max. 300bar
 schen max. 200bar

maximale Traglast 3,0t

| Typ | Inhalt [l/SAE] | Gewicht bei Schalenform [kg] | | | Abmessungen [mm] | | | | |
|----------------|-------------------|------------------------------|-----------|-------------|------------------|------|------|------|----|
| | | offen | halboffen | geschlossen | A | B | C | D | E |
| MMG.05K / 300l | 300 | 835 | 890 | 925 | 1440 | 1035 | 1290 | 2025 | 70 |
| MMG.05K / 400l | 400 | 875 | 930 | 965 | 1530 | 1065 | 1370 | 2175 | 70 |
| MMG.05K / 500l | 500 | 920 | 975 | 1020 | 1610 | 1095 | 1370 | 2325 | 70 |