

Datenblatt MAG12.21

Baggerdienstgewicht: 15-21to (Abbrucharbeiten)

Baggerdienstgewicht: 15-25to (Sortierarbeiten)



MTI
GmbH

**MASCHINENBAUTECHNOLOGIE
& INDUSTRIESERVICE**

MASCHINEN | GREIFER | ANBAUGERÄTE | LADESYSTEME

MTI® Zwei-Zylinder-Abbruch- und Sortiergreifer mit mechanischer Parallelführung der Greiferschalen

Schlauchanschlüsse:

Öffnen/Schließen - M36x2

Drehen - M18x1.5

Betriebsdruck:

Öffnen/Schließen - max.300 bar

Drehen - max.100 bar

	Abmessungen (mm)			
	Hg	Ho	Sg	So
MAG12.21	1235	1085	1130	1700

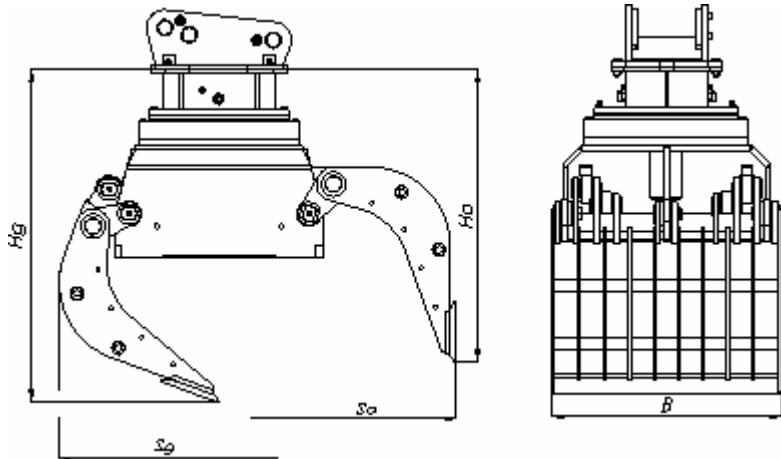

Typ	Breite (mm)	Inhalt (l/SAE)	Gewicht (kg)	Kompl. Gerät Bestellnummer	Kompl. Gerät + Verladeplatten Bestellnummer
MAG12.21-800	800	350	1050	GK030013	GK030014

Sonderausführungen möglich.

Konstruktionsmerkmale

Dreheinrichtung mit zwei im Schalenträger integrierten Hydraulikmotoren, dadurch niedrige Gesamthöhe und endlos drehbar.

Seiten- Bodenschneiden, Laschen sowie Bodenblech des Schalenträgers aus hoch verschleißfestem Sonderstahl FKS. Verwindungssteife Gesamtkonstruktion.

Zwei Lenkungslaschen für optimalen Gleichlauf.

Dreifach Schalenlagerung.

Zwei doppeltwirkende Hydraulikzylinder horizontal im Schalenträger eingebaut.

Schutzbleche seitlich im Schalenträger, dadurch keine Beschädigung durch Greifgut.

Dreigeteilte Unterschraubwendemesser.

Incl. Standard-Löffelstiel-Aufnahme.

Einstellbare Anschläge (Greifer schließen), dadurch kein Überbiss der Bodenschneiden.

Anschraubbare Ladeplatten (für Greifgutverladung), Holzverlademesser (Holzverladung) sind lieferbar.